

pal melaminat 36 mm cul.H 1334 Stejar deschis cant abs 2 mm

Pal melaminat 18 mm cul. f 501 Titan cant abs 2mm

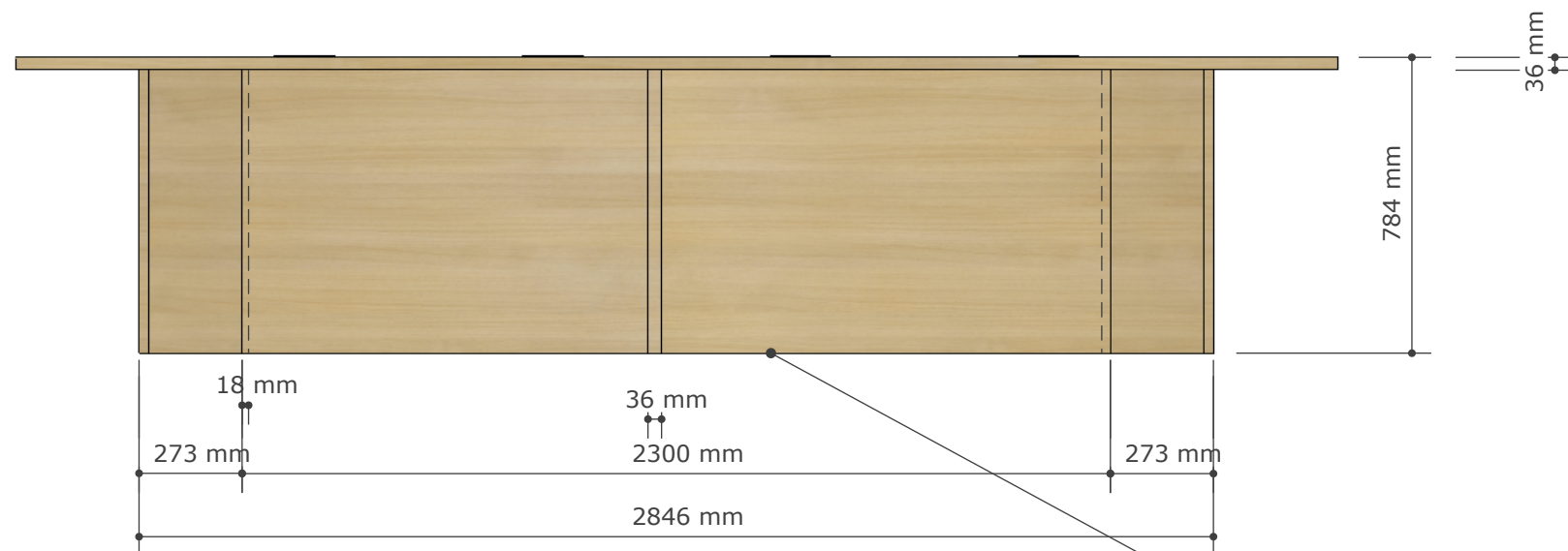

In podea prize și treceri de cablu

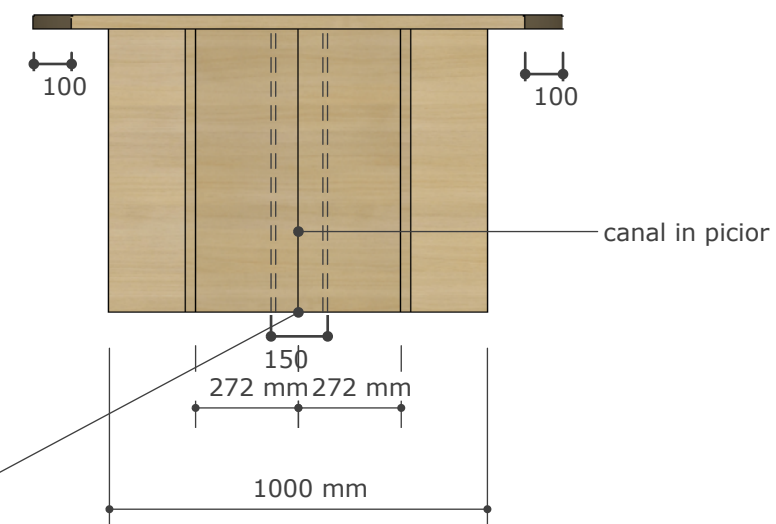

Notă: Dimensiunea elementelor personalizate să se clarifice la locul instalării după construirea civilă și lucrările finisate

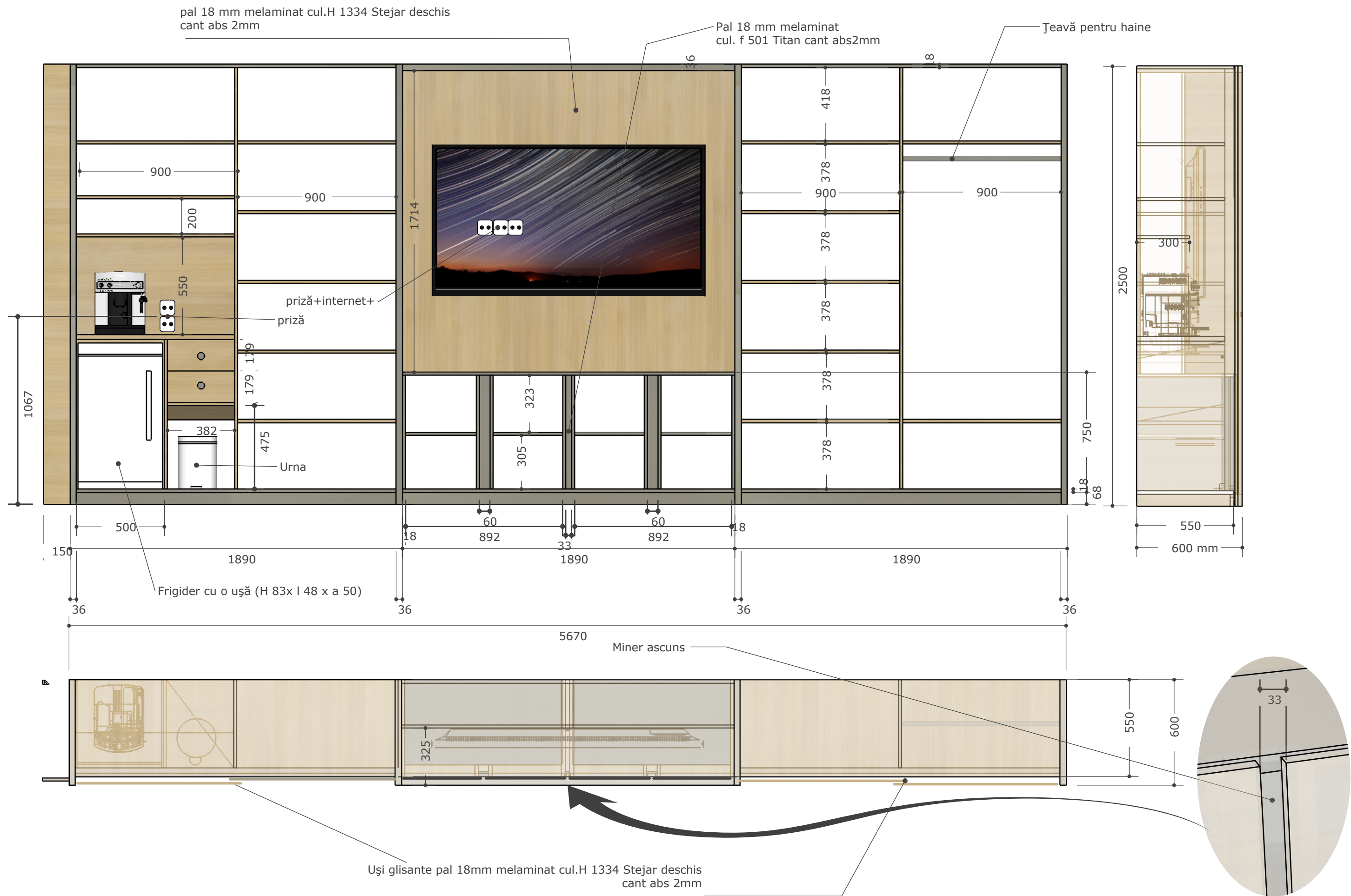

Notă: Dimensiunea elementelor personalizate să se clarifice la locul instalării după construirea civilă și lucrările finisate

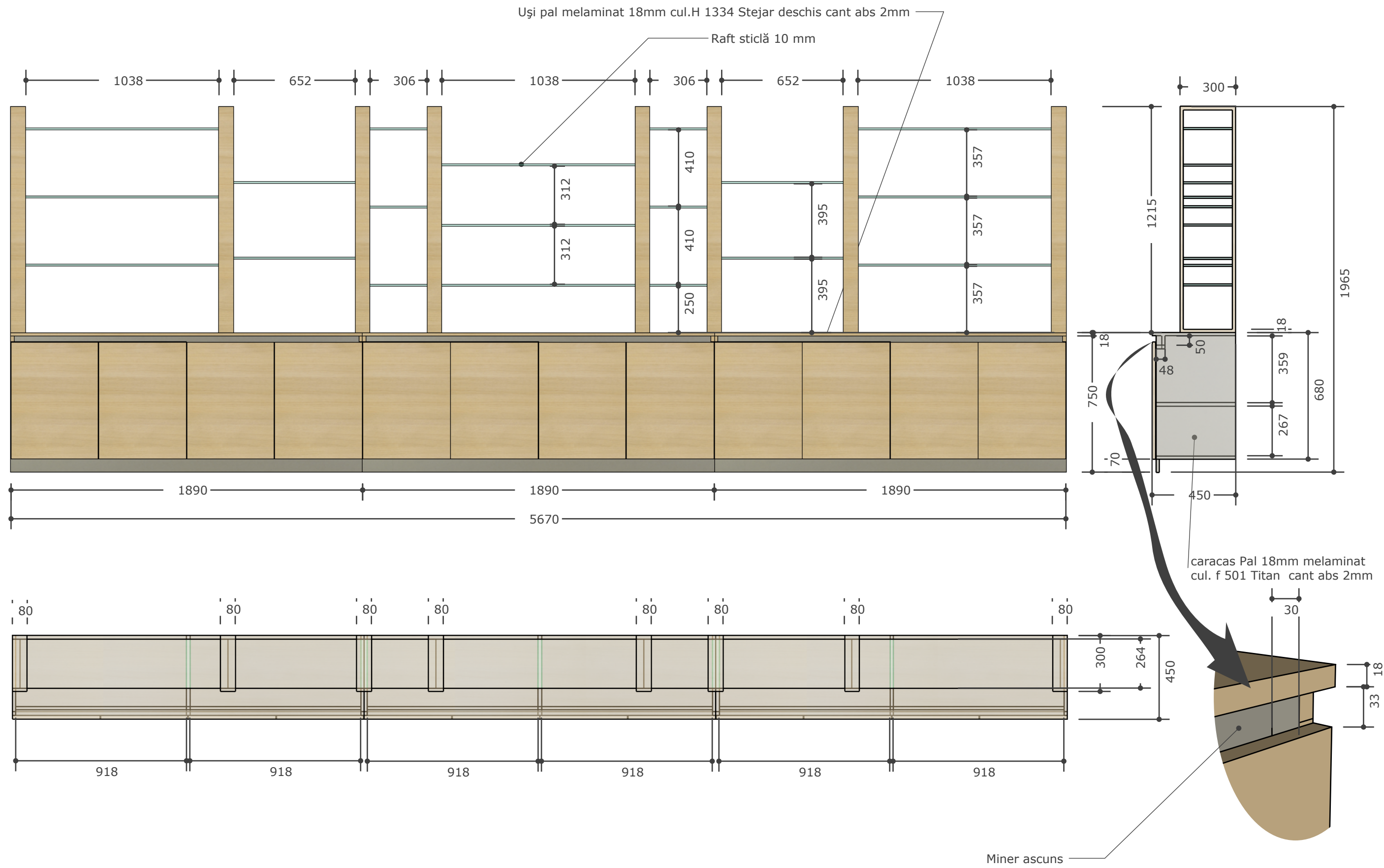

Notă: Dimensiunea elementelor personalizate să se clarifice la locul instalării după construirea civilă și lucrările finisate

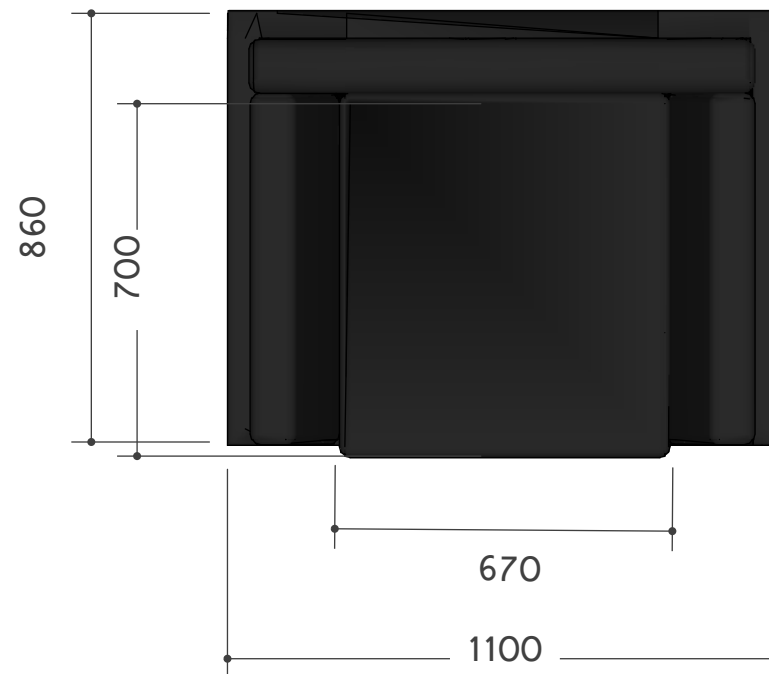
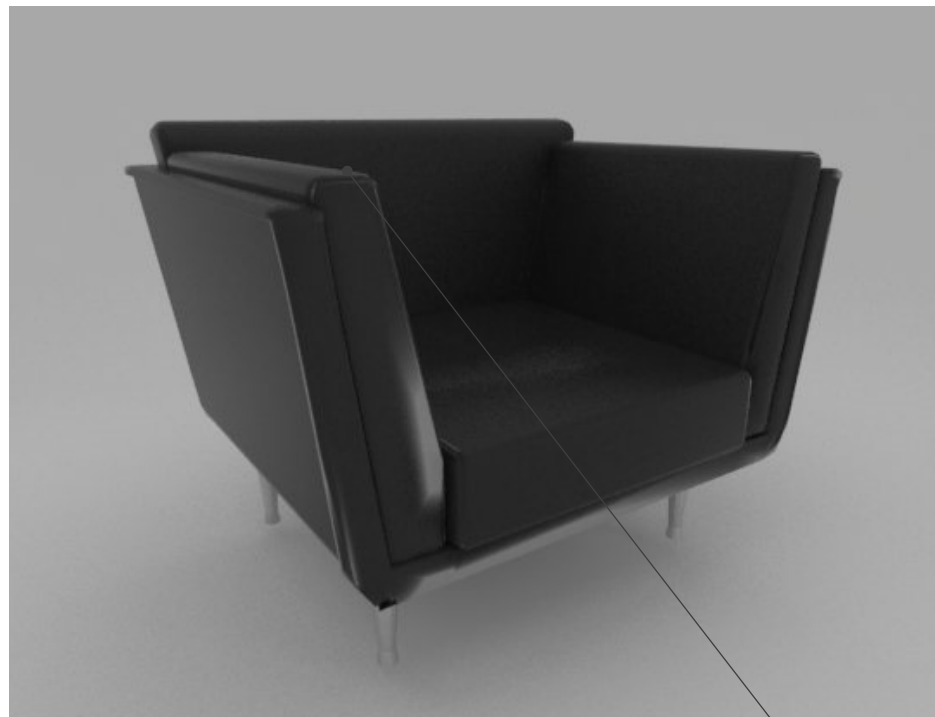

Fotoliu: carcas din placaj vopsit nuanța grafit mat,
picioare metal crom
Tapițat cu piele naturală neagră

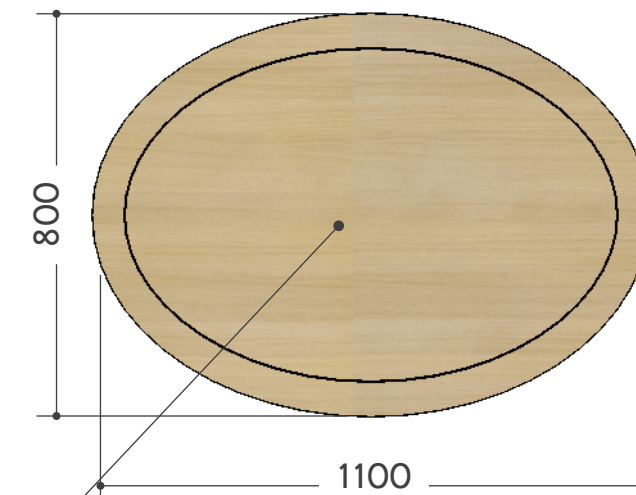
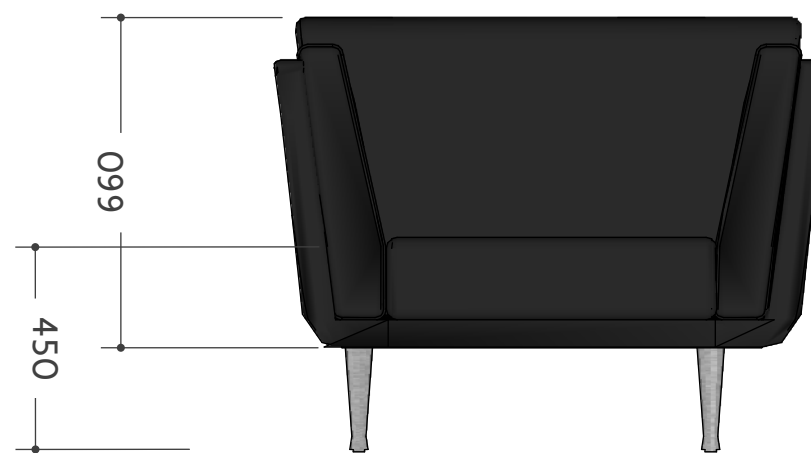
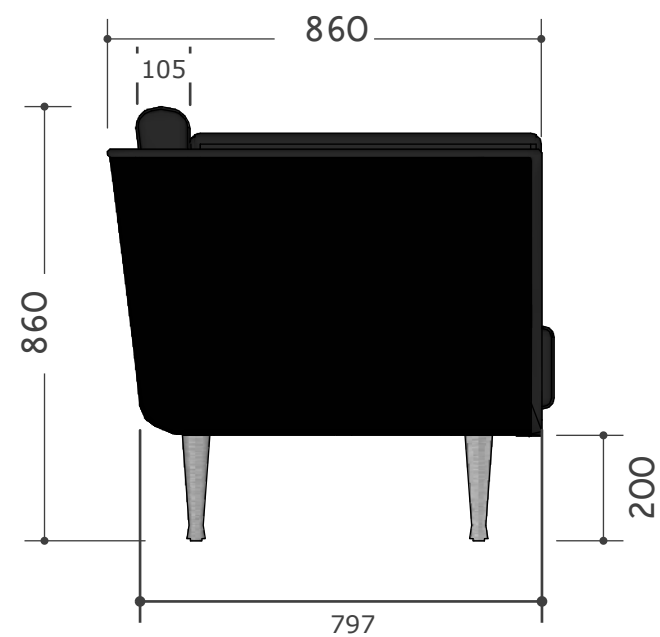

Masa: masiv stejar, suprafața acoperită cu lac polioriotanic mat 50%.

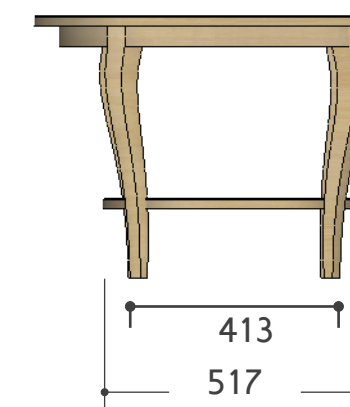
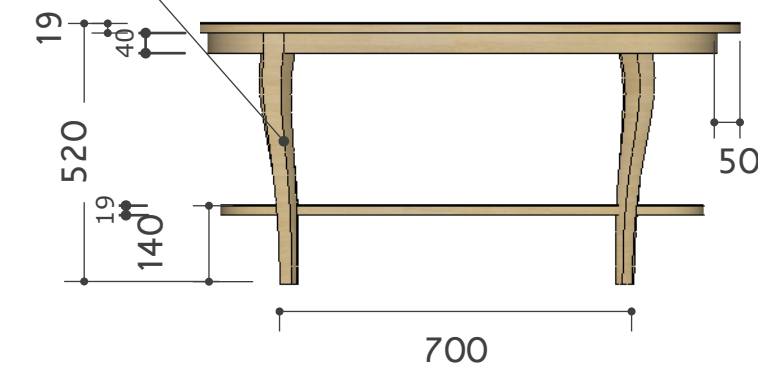

Notă: Dimensiunea elementelor personalizate să se clarifice la locul instalării după construirea civilă și lucrările finisate

Fotoliu: carcas metal cromat,
Tapițat cu piele neagră

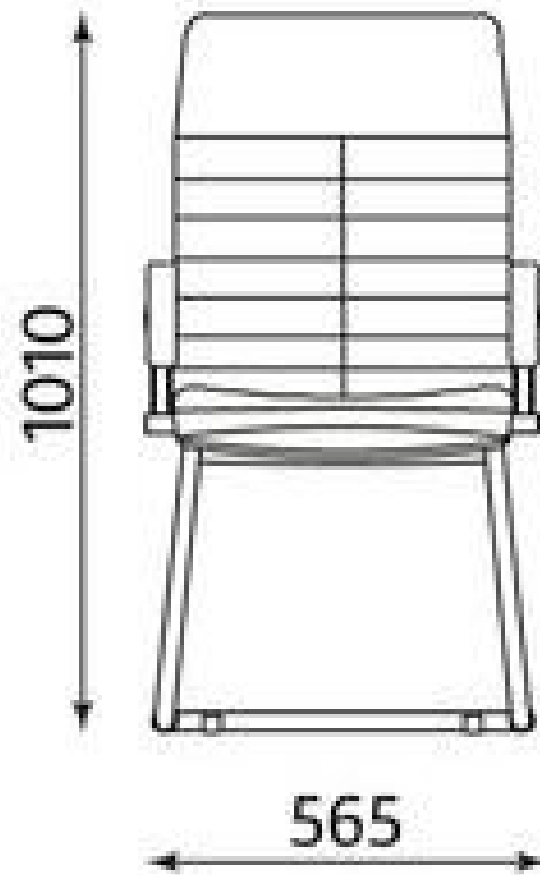

Notă: Dimensiunea elementelor personalizate să se clarifice la locul instalării după construirea civilă și lucrările finisate